

Primado2



NSK

NSK The Company

Made In KANUMA

栃木県鹿沼市で磨いてきた、高速回転技術のものづくり。
研究、開発、製造のほぼすべてを鹿沼でおこなう私たちは、
メイドインジャパンを超える、メイドインカナマをめざしていく。
「KANUMA」が人々のQOL向上に貢献する、
その中心地になるように、
感動を与える製品を届けていきたいナカニシです。



Quality Results From Processes

品質は工程でつくられる。ナカニシが創業以来守り続けている、ものづくりのポリシーです。棒材から一つの部品を完成させるには、多いもので30工程ものプロセスを経ています。1つの製品に使われる全部品の加工工程をトータルすると、930工程にもものぼります。そのひとつひとつの工程で確かな精度を出さなければ、最終的な製品での高精度は望めません。求められるのはミクロン単位の正確さ。部品から社内で一貫生産できることは、精度を究める上でナカニシの大きな強みになっています。高い品質を確保するために、不良品は決して次工程に流さない。製造は常に限界との戦い、究極のものづくりを目指す挑戦に終わりはありません。



Global Network

ナカニシは海外15か国に自社販売子会社を持ち、各国で積極的な営業・マーケティング活動を行うとともに、きめ細かいアフターサービスを提供し、日々ナカニシファンを増やしています。また、その他の国々でも、輸入代理店と強固な信頼関係を築き連携しながら、現地での販売を促進しています。現在、世界135か国・地域へ輸出し、盤石なグローバル販売ネットワークを構築しています。全世界の医療従事者に徹底して寄り添い、最高のサービスを提供していきたい。お客様の声を何より大切に、どんなご要望・ご提案にもできるかぎりお応えできるようにナカニシの営業パーソンが日々サポートしていきます。



Feel The Difference

Stable Rotation

- ・低速域のスムーズな立ち上がりと中高速域の安定した回転を両立
- ・芯振れの少ない安定的な回転により繊細かつ的確な切削を実現

Uncompromising Design

- ・多様な手術に対応するユニークな露出長可変バー機構 *P300アタッチメント
- ・細部までこだわったカッティングアクセサリ

Better Usability

- ・ユニバーサルリングシステムにより、バーシャング長の共通化を実現 *スタンダードアタッチメント300
- ・効果的な洗浄と機器の耐久性を高めるクリーニングツール





Product Lineup

Control Unit



Primado2 Control Unit

Foot Control



Primado2 Foot Control

Reprocessing



Cleaning Tool



PANA SPLAY Ex

Slim Motor Series



Primado2 Slim Motor



Slim Attachment 300

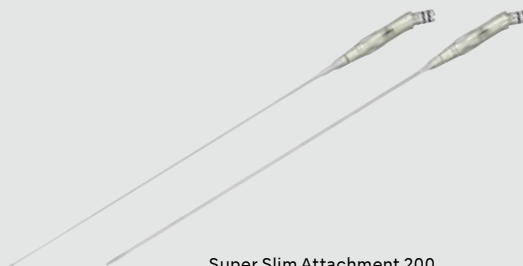

Super Slim Attachment 200

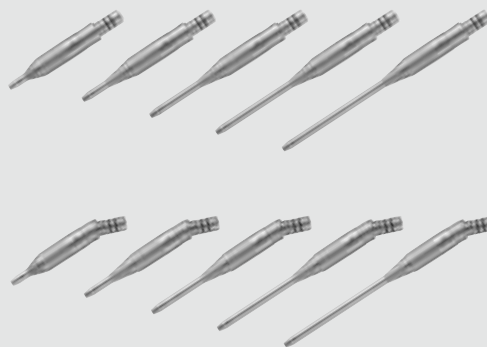

Standard Attachment 300



Perforator

Drill

Craniotome



Contra Angle



Metal Cutting

High Torque Motor Series



Primado2 High Torque Motor



High Speed Attachment 200



Super Slim Attachment



Standard Attachment



Perforator



Drill



Craniotome



Contra Angle

Micro Bone Saw Motor Series



Primado2 Bone Saw Motor



Reciprocating Saw Attachment



Sagittal Saw Attachment

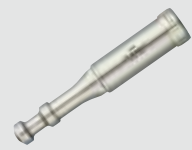

Oscillating Saw Attachment

Wire Pin Driver Series



Primado2 Wire Pin Driver

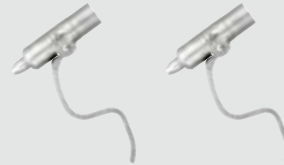

Wire & Pin Collet



Drill Attachment



Reamer Attachment



Saw Attachment

Primado2 Control Unit

コンパクトデザインで設置が容易

アクセル/ブレーキの個別設定など
豊富なオプションメニュー

良く使う機能を集約し使いやすさを
考慮したメインパネル



製品番号

P200-CU-100

プリマド2 コントロールユニット(100V)

- 電源 : AC100V 50/60 Hz
- 寸法 : W278×D268×H160mm
- 重量 : 6.9kg

ホーム画面

- スピード調整
- 注水量調整
- 回転方向切替
- プライミング切替
- フットコントロール設定表示

オプションメニュー

【コントロールユニット】

- 明るさ調整・ポリウム調整
- 言語設定 (6 言語)
- アタッチメント選択 (回転数表示)

【モーターハンドピース】

- アクセル調整
- トルク調整
- ブレーキ調整
- オシレート数調整

ラストメモリー機能

モーターハンドピースの自動認識
イリゲーションポンプ標準装備



販売名：プリマド2 認証番号：223ALBZX00026000

Foot Control

シングル/マルチタイプの2種類をラインナップ

十分なストロークのあるオープンペダルデザインにより
繊細かつ容易な操作が可能

各ボタンに術者の好みの機能を
割り当てることが可能



製品番号

FC-73

プリマド2 フットコントロール(シングル)

・1ペダル、1ボタン



製品番号

FC-74

プリマド2 フットコントロール(マルチ)

・1ペダル、3ボタン

〈機能一覧〉

- ・フットコントロールによる操作のON/OFF切替
- ・モーターハンドピースの切替
- ・回転数の切替
- ・回転方向の切替
- ・注水のON/OFF切替
- ・フラッシュ(100%の流量で注水)
- ・未選択(割り当て機能なし)
- ・スピードコントロール:バリエブル
- ・保護等級:IPX8



Slim Motor Series

スリム・軽量・コンパクトを
兼ね備えたデザイン

豊富なラインナップから最適な
アタッチメントを選択可能

クイックジョイントにより
アタッチメントとの
スムーズな着脱が可能



Primado2 Slim Motor

- スピード：Max. 80,000 min⁻¹
- 同梱製品：P200-EZ-SM (P.30 参照)



製品番号

P200-SMH-S

プリマド2 スリムモーターハンドピース ショート

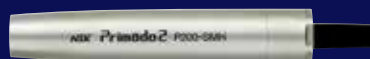

製品番号

P200-SMH

プリマド2 スリムモーターハンドピース



製品番号

P200-SMH-HS

プリマド2 スリムモーターハンドピース(HS)

・ハンドスイッチタイプ

販売名：プリマド2 認証番号：223ALBZX00026000

P300 Attachment Key Features



定評のある回転安定性そのままに、視認性・アクセス性・操作性を向上させるため新たな機能を追加

バーの露出長可変

- 6段階の露出長可変機構により視認性・アクセス性が向上

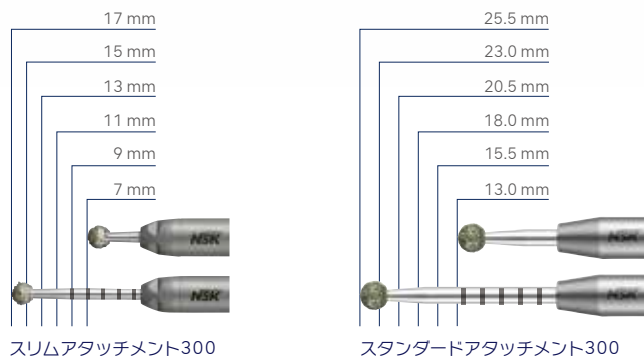

- ツイストコレット操作によりバーに触れることなく露出長が調整可能 *スタンダードアタッチメント300

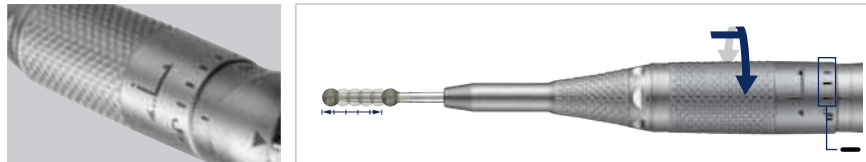

ユニバーサルレングスシステム *スタンダードアタッチメント300

- 同一のバーが、長さの異なるアタッチメントに使用可能
- 手術室における管理の効率化

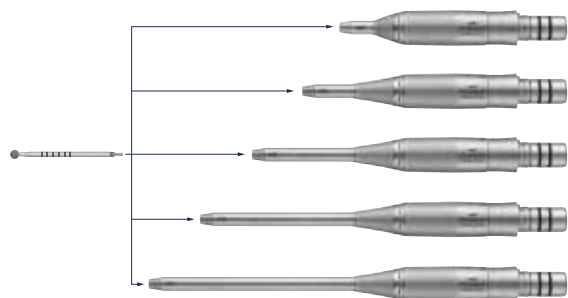

Slim Attachment 300 80,000min⁻¹

ハブ



製品番号
P300-1AHS
スリムアタッチメントハブ/ストレート



製品番号
P300-1AHA
スリムアタッチメントハブ/アングル

チューブ

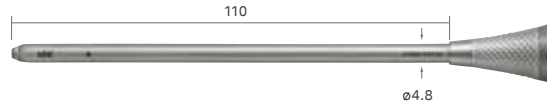

製品番号
P300-1T110
スリムチューブ110



製品番号
P300-1T110-C
スリムチューブ110/C

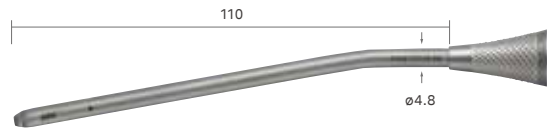

製品番号
P300-1T110-PB
スリムチューブ110/PB

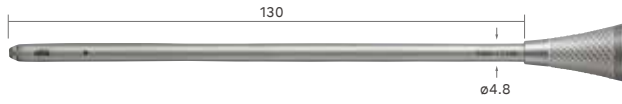

製品番号
P300-1T130
スリムチューブ130

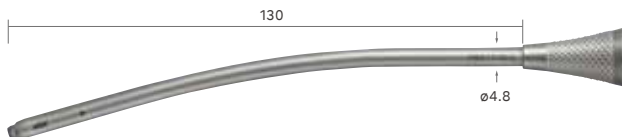

製品番号
P300-1T130-C
スリムチューブ130/C

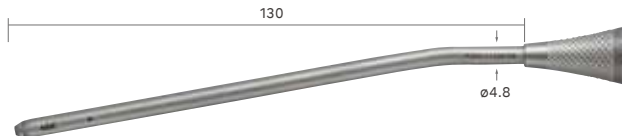

製品番号
P300-1T130-PB
スリムチューブ130/PB



製品番号
P300-1T170
スリムチューブ170



製品番号
P300-1T240
スリムチューブ240

ピーク&フード



製品番号
P300-1T-B
スリムチューブピーク



製品番号
P300-1T-H
スリムチューブフード

※スリムチューブピーク/スリムチューブフードを使用する際は、イリゲーションノズルは使用できません。

イリゲーションノズル



製品番号
P200-IN-1A155
For P300-1T110 / P300-1T110-C / P300-1T110-PB

製品番号
P200-IN-1A175
For P300-1T130 / P300-1T130-C / P300-1T130-PB



Standard Attachment 300 80,000min⁻¹

ストレート

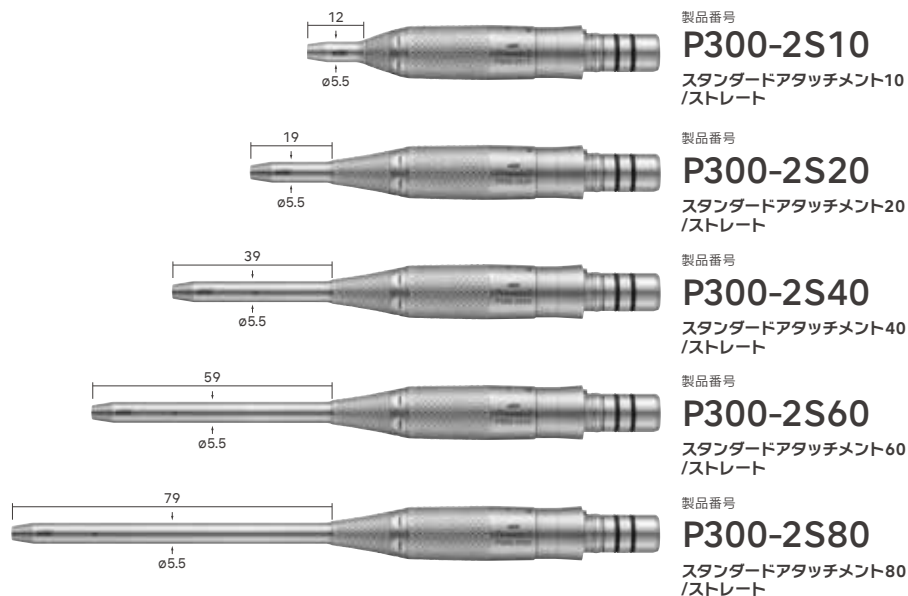

アングル

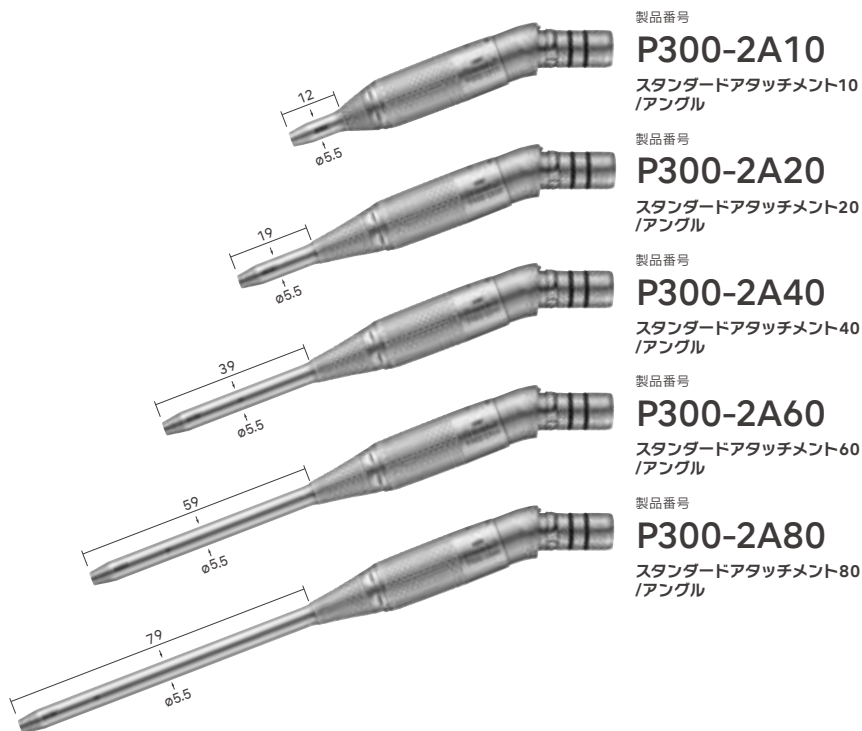

ビーク



製品番号 **P300-2-B**
スタンダードアタッチメントビーク



※スタンダードアタッチメントビークを使用する際は、イリゲーションノズルは使用できません。

イリゲーションノズル



製品番号 **PD-IN-D**
For P300-2S10 / P300-2A10 /
P300-2S20 / P300-2A20

製品番号 **PD-IN-2ES**
For P300-2S40 / P300-2A40

製品番号 **PD-IN-2S**
For P300-2S60 / P300-2A60

製品番号 **PD-IN-2M**
For P300-2S80 / P300-2A80

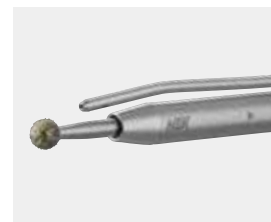

Slim Attachment 200 $80,000\text{min}^{-1}$



製品番号
P200-1A135
スリムアタッチメント200(L)

製品番号
P200-1A155
スリムアタッチメント200(EL)

製品番号
P200-1A175
スリムアタッチメント200(SL)

製品番号
P200-1A155-C
スリムアタッチメント200
(EL/カーブ)

製品番号
P200-1A175-C
スリムアタッチメント200
(SL/カーブ)

製品番号
P200-1ARA-W
スリム/スーパースリム
アタッチメント200用レンチ
・バーガード着脱用の専用レンチ
・スリムアタッチメント200に
同梱されています。



イリゲーションノズル



製品番号
P200-IN-1A155
For P200-1A155 / P200-1A155-C

製品番号
P200-IN-1A175
For P200-1A175 / P200-1A175-C

販売名：スリムアタッチメント200 届出番号：09B2X00016000130

Super Slim Attachment 200 $20,000\text{min}^{-1}$

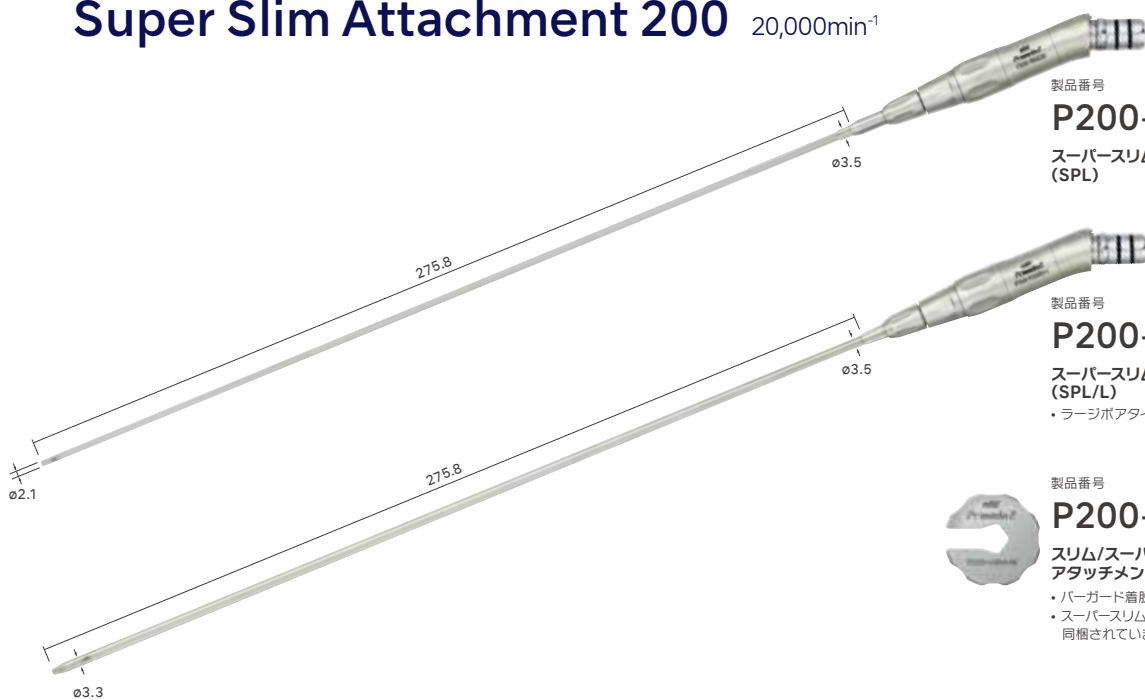

製品番号
P200-RA330
スーパースリムアタッチメント200
(SPL)

製品番号
P200-RA330-L
スーパースリムアタッチメント200
(SPL/L)
・ラジオ波タイプ

製品番号
P200-1ARA-W
スリム/スーパースリム
アタッチメント200用レンチ
・バーガード着脱用の専用レンチ
・スーパースリムアタッチメント200に
同梱されています。



販売名：スーパースリムアタッチメント200 届出番号：09B2X00016000128

Standard Attachment 200 80,000min⁻¹

ストレート

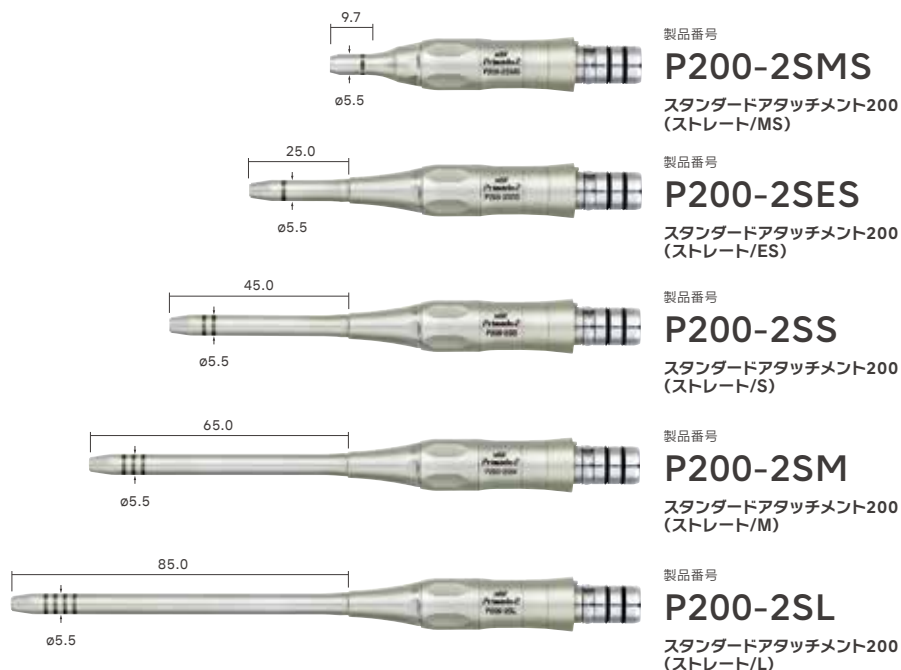

アングル

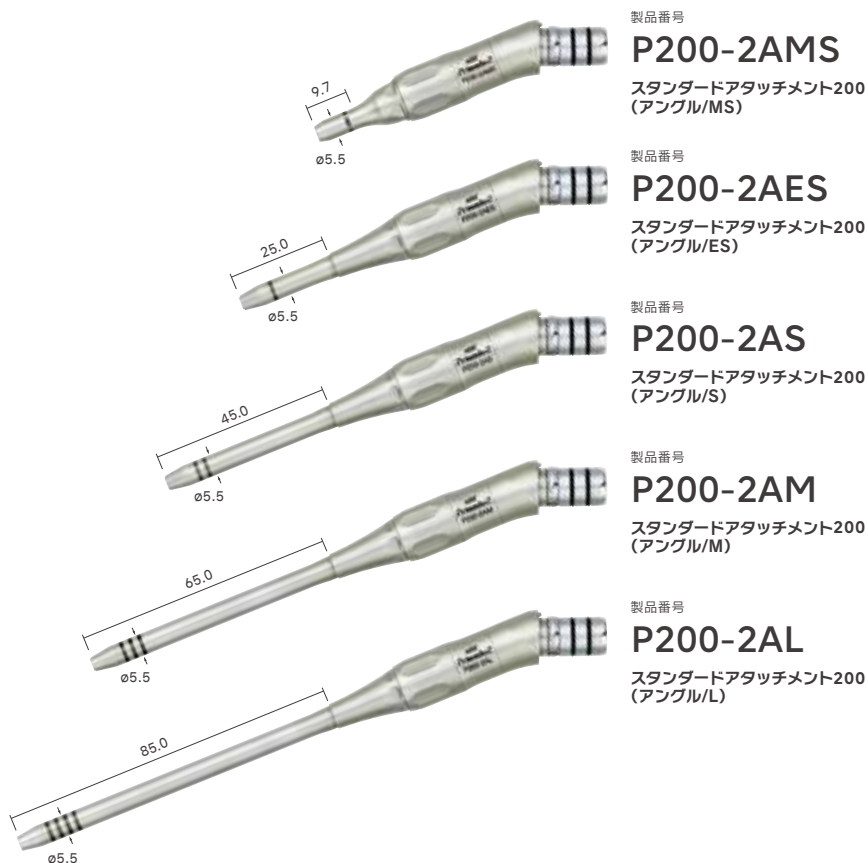

イリゲーションノズル



製品番号

PD-IN-D
 For P200-2SMS (MS)
 P200-2AMS (MS)

製品番号

PD-IN-2ES
 For P200-2SES (ES)
 P200-2AES (ES)

製品番号

PD-IN-2S
 For P200-2SS (S)
 P200-2AS (S)

製品番号

PD-IN-2M
 For P200-2SM (M)
 P200-2AM (M)

製品番号

PD-IN-2L
 For P200-2SL (L)
 P200-2AL (L)



Perforator Attachment 200 1,250min⁻¹



製品番号

P200-PER

パーフォレータアタッチメント200

・使用チャック：ハドソンチャック

販売名：パーフォレータアタッチメント200 届出番号：09B2X00016000147

Drill Attachment 200 80,000min⁻¹



製品番号

P200-2SD

ドリルアタッチメント200
(ストレート)

イリゲーションノズル



製品番号

PD-IN-D

For P200-2SD



販売名：ドリルアタッチメント200 届出番号：09B2X00016000131

Contra Angle Attachment 200



製品番号

P200-CA-4

コントラアングルアタッチメント200
(4:1)

- ・4:1減速タイプ(Max. 20,000 min⁻¹)
- ・ラッチ式コントラ
- ・使用バー：ø2.35mmコントラバー（市販品）

販売名：コントラアングルアタッチメント200 届出番号：09B2X00016000138

Craniotome Attachment 200 80,000min⁻¹



製品番号

P200-CRA

クラニオトームアタッチメント200



製品番号

P200-CRD-P

デュラガード200(小児用)



製品番号

P200-RCRD-P

ローテータブルデュラガード200
(小児用)



製品番号

P200-CRD-M

デュラガード200(ミディアム用)



製品番号

P200-RCRD-M

ローテータブルデュラガード200
(ミディアム用)



製品番号

P200-CRD-L

デュラガード200(ロング用)



製品番号

P200-RCRD-L

ローテータブルデュラガード200
(ロング用)

販売名：クラニオトームアタッチメント200 届出番号：09B2X00016000127

Metal Cutting Attachment 200 80,000min⁻¹



製品番号

P200-3MC

メタルカッティングアタッチメント200

販売名：メタルカッティングアタッチメント200 届出番号：09B2X00016000145

High Torque Motor Series

高トルクタイプのモーターハンドピース

増速アタッチメントによりMax. 100,000min⁻¹で使用可能

クイックジョイントによりアタッチメントとのスムーズな着脱が可能



Primado2 High Torque Motor ・スピード : Max. 60,000 min⁻¹

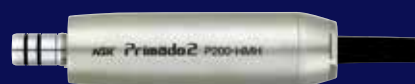

製品番号

P200-HMH

プリマド2 ハイトルクモーターハンドピース



製品番号

P200-HMH-HS

プリマド2 ハイトルクモーターハンドピース(HS)

・ハンドスイッチタイプ

販売名：プリマド2 認証番号：223ALBZX00026000

High Speed Attachment 200 100,000min⁻¹

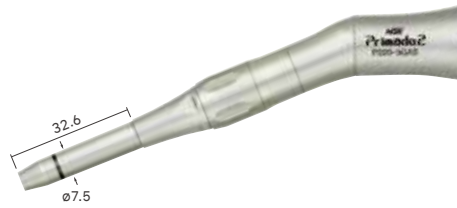

製品番号
P200-3GAS
ハイスピードアタッチメント200(S)



製品番号
P200-3GAM
ハイスピードアタッチメント200(M)

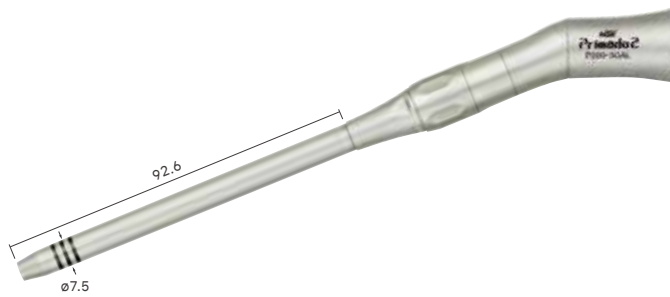

製品番号
P200-3GAL
ハイスピードアタッチメント200(L)

イリゲーションノズル



製品番号
PD-IN-3S
For P200-3GAS(S)

製品番号
PD-IN-3L
For P200-3GAL(L)

製品番号
PD-IN-3M
For P200-3GAM(M)



Super Slim Attachment 24,000min⁻¹

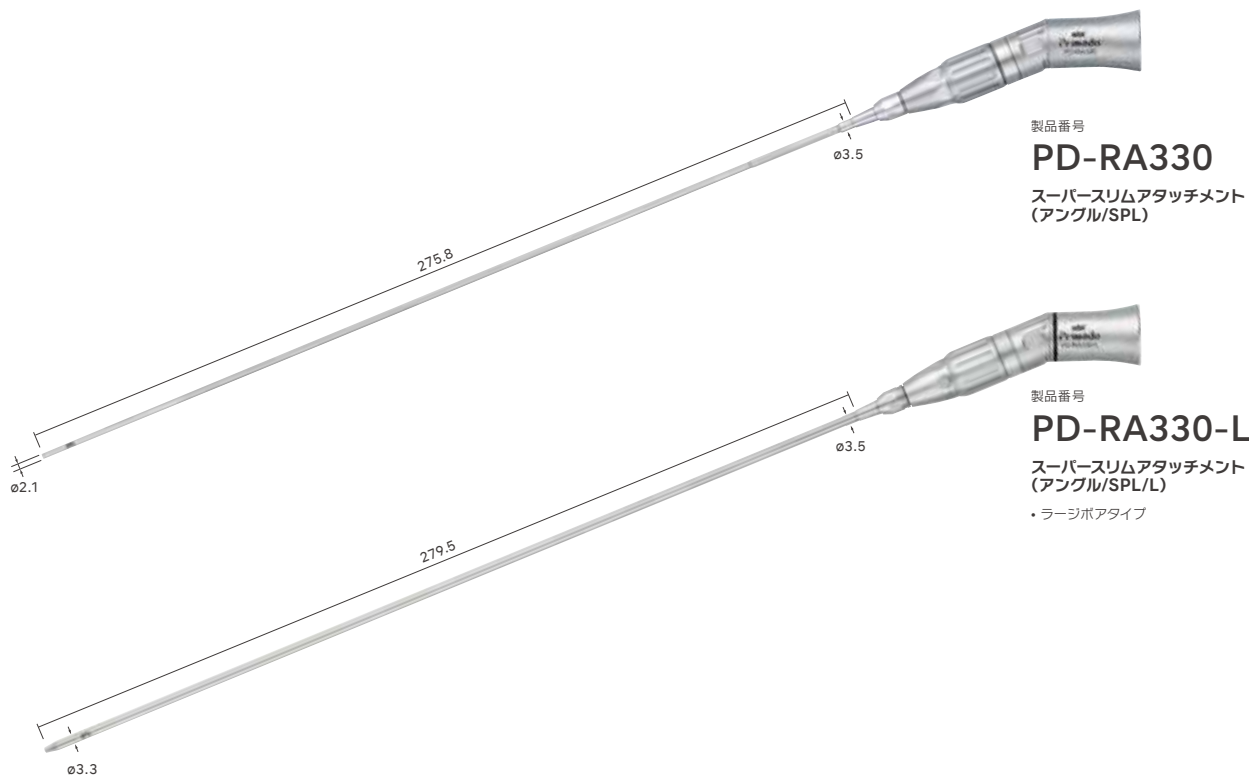

販売名：プリマドスーパースリムアタッチメント 届出番号：09B2X00016000024

Standard Attachment 60,000min⁻¹

ストレート



製品番号
PD-2SES
スタンダードアタッチメント
(ストレート/ES)

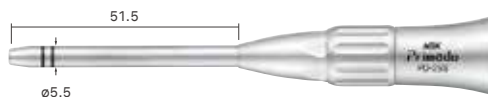

製品番号
PD-2SS
スタンダードアタッチメント
(ストレート/S)

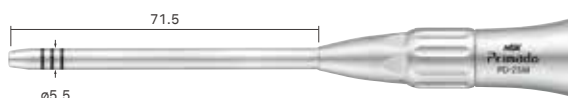

製品番号
PD-2SM
スタンダードアタッチメント
(ストレート/M)

アングル

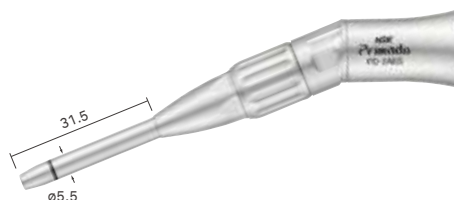

製品番号
PD-2AES
スタンダードアタッチメント
(アングル/ES)

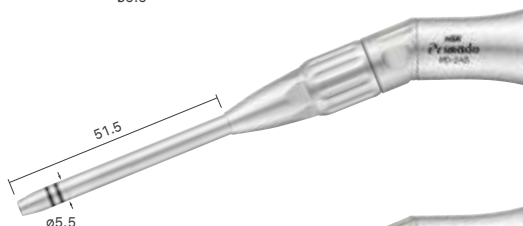

製品番号
PD-2AS
スタンダードアタッチメント
(アングル/S)

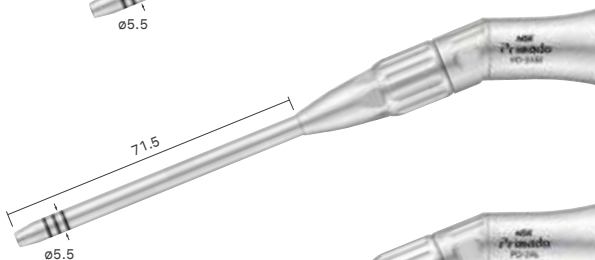

製品番号
PD-2AM
スタンダードアタッチメント
(アングル/M)

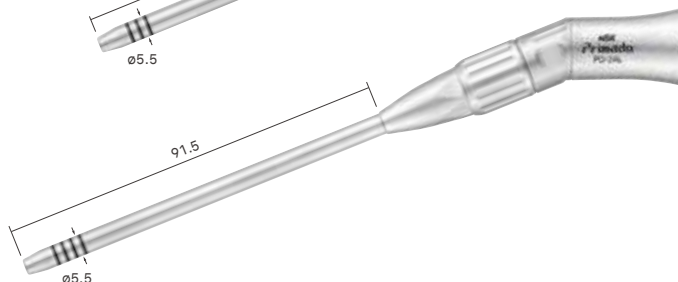

製品番号
PD-2AL
スタンダードアタッチメント
(アングル/L)

イリゲーションノズル



製品番号
PD-IN-2ES
For PD-2SES (ES)
PD-2AES (ES)

製品番号
PD-IN-2S
For PD-2SS (S)
PD-2AS (S)

製品番号
PD-IN-2M
For PD-2SM (M)
PD-2AM (M)

製品番号
PD-IN-2L
For PD-2AL (L)



Perforator Attachment 1,200min⁻¹



製品番号

PD-PER

パーフォレーターアタッチメント

• 使用チャック：ハドソンチャック

販売名：プリマドパーフォレーターアタッチメント 届出番号：09B2X00016000148

Craniotome Attachment 60,000min⁻¹



製品番号

PD-CRA

クラニオトームアタッチメント
(PD-CRD-M付)

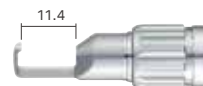

製品番号

PD-CRD-P

デュラガード(小児用)



製品番号

PD-CRD-M

デュラガード(ミディアム用)

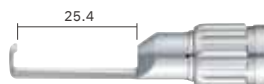

製品番号

PD-CRD-L

デュラガード(ロング用)

販売名 クラニオトームハンドピース PD-CRA 届出番号 09B2X00016000105

Drill Attachment 60,000min⁻¹



製品番号

PD-2SD

ドリルアタッチメント(ストレート)



製品番号

PD-2AD

ドリルアタッチメント(アングル)

販売名：プリマドドリルアタッチメント 届出番号：09B2X00016000128

イリゲーションノズル



製品番号

PD-IN-D

For PD-2SD / PD-2AD



Contra Angle Attachment



製品番号

PD-CA-16

コントラアングルアタッチメント
(16:1)

- 16:1減速タイプ(Max. 3,750 min⁻¹)
- ラッチ式コントラ
- 使用バー：ø2.35mmコントラバー(市販品)



製品番号

PD-CA-64

コントラアングルアタッチメント
(64:1)

- 64:1減速タイプ(Max. 940 min⁻¹)
- ラッチ式コントラ
- 使用バー：ø2.35mmコントラバー(市販品)

販売名：プリマドコントラアングルアタッチメント 届出番号：09B2X00016000029

Micro Bone Saw Series

モジュラー方式の採用により、1つのモーターで3種のアタッチメントを使用可能

ボーンソーモーター特有の操作を考慮したパワフル&低振動設計



Primado2 Bone Saw Motor

- スピード : Max. 20,000 min⁻¹
- 同梱製品 : P200-EZ-BM (P.30 参照)

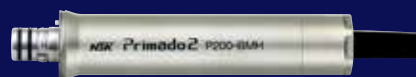

製品番号

P200-BMH

プリマド2 ボーンソーモーターハンドピース



製品番号

P200-BMH-HS

プリマド2 ボーンソーモーターハンドピース(HS)

・ハンドスイッチタイプ

販売名 : プリマド2 認証番号 : 223ALBZX00026000

Reciprocating Saw 20,000min⁻¹



製品番号

P200-REC

プリマド2 レシプロソーアタッチメント

- ・ストローク：2.5mm

製品番号

P200-REC-S

プリマド2 レシプロソーハンドピース

- ・構成内容：P200-BMH, P200-REC

製品番号

P200-REC-S-HS

プリマド2 レシプロソーハンドピース(HS)

- ・ハンドスイッチタイプ
- ・構成内容：P200-BMH-HS, P200-REC

Sagittal Saw 20,000min⁻¹



製品番号

P200-SAG

プリマド2 サジタルソーアタッチメント

- ・振動角：8°

製品番号

P200-SAG-S

プリマド2 サジタルソーハンドピース

- ・構成内容：P200-BMH, P200-SAG

製品番号

P200-SAG-S-HS

プリマド2 サジタルソーハンドピース(HS)

- ・ハンドスイッチタイプ
- ・構成内容：P200-BMH-HS, P200-SAG

Oscillating Saw 20,000min⁻¹



製品番号

P200-OSC

プリマド2 オシレートソーアタッチメント

- ・振動角：8°

製品番号

P200-OSC-S

プリマド2 オシレートソーハンドピース

- ・構成内容：P200-BMH, P200-OSC

製品番号

P200-OSC-S-HS

プリマド2 オシレートソーハンドピース(HS)

- ・ハンドスイッチタイプ
- ・構成内容：P200-BMH-HS, P200-OSC



製品番号

PD-OSC-A

口腔内ブレード用アダプター

- ・専用レンチ1個、スクリュー2個付

イリゲーションノズル 200
(ボーンソー用)



製品番号

P200-IN-BS

For P200-REC / P200-SAG
P200-OSC

Wire Pin Driver Series

パワフル設計により幅広いアプリケーションに使用可能

ドリル/リーマーに加え、マイクロボーンソーアタッチメントを
ラインナップ



Primado2 Wire Pin Driver

- スピード : Max. 1,200 min⁻¹
- 回転モード : 正回転, 逆回転, オフロード
- 同機製品 : P200-EZ-WPD (P.30 参照)



製品番号

P200-WPD

プリマド2 ワイヤーピンドライバー

販売名 : プリマド2 認証番号 : 223ALBZX00026000

Wire & Pin Collet 1,200min⁻¹



製品番号
PD-DA-W
ワイヤードライバーアタッチメント
• 把持可能サイズ : 0.6~1.9mm



製品番号
PD-DA-P
ピンドライバアタッチメント
• 把持可能サイズ : 2.0~3.2mm

Drill Attachment 1,200min⁻¹



製品番号
PD-DA-J4
ヤコブドリルアタッチメント
4.0mm
• 把持可能サイズ : 0.5~4.0mm
• Tレンチ同梱



製品番号
PD-DA-J6
ヤコブドリルアタッチメント
6.5mm
• 把持可能サイズ : 0.5~6.5mm
• Tレンチ同梱



製品番号
PD-DA-A
AOドリルアタッチメント
• AOドリルチャック



製品番号
PD-DA-K
キーレドリルアタッチメント
• 把持可能サイズ : 0.6~7.4mm

製品番号
PD-TW-J4
Tレンチ 

製品番号
PD-TW-J6
Tレンチ 

Reamer Attachment 300min⁻¹



製品番号
PD-RA-M
モディファイハドソナー
アタッチメント



製品番号
PD-RA-H
ハドソナー
アタッチメント



製品番号
PD-RA-T
トリソナー
アタッチメント



製品番号
PD-RA-A
AOリーマーアタッチメント

Saw Attachment 12,000min⁻¹

製品番号
PD-SA-R
レスブロケーティングソー
アタッチメント



製品番号
PD-SA-S
サジタルソーアタッチメント



Accessories

Cleaning Tool

効果的な内部洗浄により発熱や早期故障のリスクを低減



用手洗浄



自動洗浄(ウォッシュヤーテイスインフェクター)



製品番号
PD-CTH
クリーニングホルダー
・同梱製品 : PD-CTTU-606501
PD-CTTU-600504



製品番号
PD-CTAD-G
クリーニングアダプタG
・乾燥用



製品番号
PD-CTAD-SM
クリーニングアダプタSM
For スリムモーターシリーズ
各アダッチメント



製品番号
PD-CTAD-LM
クリーニングアダプタLM



製品番号
PD-CTAD-1T
クリーニングアダプタ1T
For スリムチューブ



製品番号
PD-CTAD-LF
クリーニングアダプタLF



製品番号
PD-CTAD-HM
クリーニングアダプタHM
For ハイトルクモーターシリーズ
各アダッチメント



製品番号
PD-CTTU-606501
クリーニングチューブ6.0/L650



製品番号
PD-CTAD-WPD
クリーニングアダプタWPD
For ワイヤービンドライバーシリーズ
各アダッチメント



製品番号
PD-CTTU-600504
クリーニングチューブ6.0/L50 (4本入)



製品番号
PD-CTAD-IN
クリーニングアダプタIN
For イリゲーションノズル
・同梱製品 : PD-CTTU-150252



製品番号
PD-CTTU-150252
クリーニングチューブ1.5/L25 (2本入)

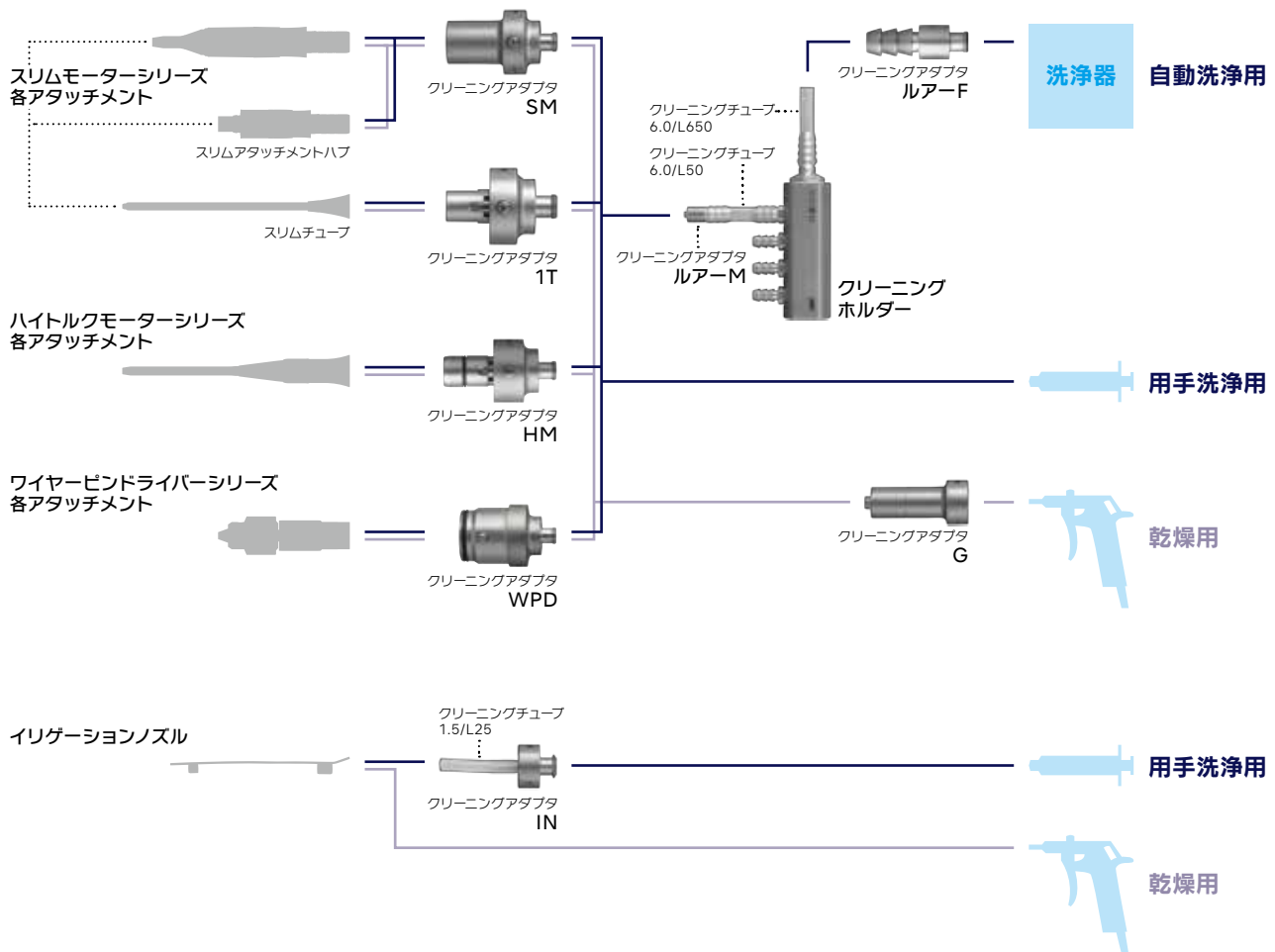

※必ず取扱説明書をお読みください。
 ※ボーンソーアタッチメントには使用できません。
 ※クリーニングアダプター-INは自動洗浄には使用できません。

Sterilization Case



製品番号
SC-ML
滅菌ケース用 METAL LID
• 滅菌ケース用フタ



製品番号
SC-T-F
滅菌トレイ(フリー)
• サイズ : W480 x D250 x H60 (mm)



製品番号
SC-C-H70
滅菌ケース (H70)
• サイズ : W512 x D262 x H70 (mm)
• トレイ1段用

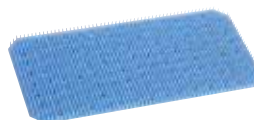

製品番号
SC-SM
シリコンマット
• 滅菌トレイ用マット



製品番号
SC-C-H125
滅菌ケース (H125)
• サイズ : W512 x D262 x H125 (mm)
• トレイ2段用

Mobile Trolley



製品番号
PD-PC-1
P・カート
• 外寸 : W400 x D420 x H800 (mm)
• コード長さ : 3m (アース付)
• 電源入力コンセント2口付

Lubrication

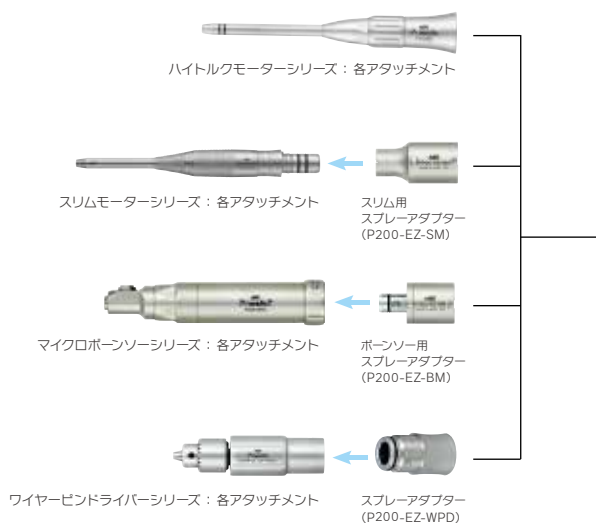

製品番号

PD-EZ-M

EZスプレー医療セット

・パナスプレーエックスは
含まれておりません



製品番号

PD-PSEX-S

パナスプレーエックス
6本セット

Irrigation Tube



製品番号

PD-IT-S

サージカルイリゲーションチューブ
(10本入)

販売名：サージカル イリゲーションチューブ
届出番号：09B1X00001000023

索引

製品番号	ページ
FC-73	P.08
FC-74	P.08
P200-1A135	P.13
P200-1A155	P.13
P200-1A155-C	P.13
P200-1A175	P.13
P200-1A175-C	P.13
P200-1ARA-W	P.13
P200-2AES	P.14
P200-2AL	P.14
P200-2AM	P.14
P200-2AMS	P.14
P200-2AS	P.14
P200-2SD	P.15
P200-2SES	P.14
P200-2SL	P.14
P200-2SM	P.14
P200-2SMS	P.14
P200-2SS	P.14
P200-3GAL	P.18
P200-3GAM	P.18
P200-3GAS	P.18
P200-3MC	P.16
P200-BMH	P.23
P200-BMH-HS	P.23
P200-CA-4	P.15
P200-CRA	P.16
P200-CRD-L	P.16
P200-CRD-M	P.16
P200-CRD-P	P.16
P200-CU-100	P.07
P200-EZ-BM	P.30
P200-EZ-SM	P.30
P200-EZ-WPD	P.30
P200-HMH	P.17
P200-HMH-HS	P.17
P200-IN-1A155	P.11,13
P200-IN-1A175	P.11,13
P200-IN-BS	P.24
P200-OSC	P.24
P200-OSC-S	P.24
P200-OSC-S-HS	P.24
P200-PER	P.15
P200-RA330	P.13
P200-RA330-L	P.13
P200-RCRD-L	P.16
P200-RCRD-M	P.16
P200-RCRD-P	P.16
P200-REC	P.24
P200-REC-S	P.24

製品番号	ページ
P200-REC-S-HS	P.24
P200-SAG	P.24
P200-SAG-S	P.24
P200-SAG-S-HS	P.24
P200-SMH	P.09
P200-SMH-HS	P.09
P200-SMH-S	P.09
P200-WPD	P.25
P300-1AHA	P.11
P300-1AHS	P.11
P300-1T110	P.11
P300-1T110-C	P.11
P300-1T110-PB	P.11
P300-1T130	P.11
P300-1T130-C	P.11
P300-1T130-PB	P.11
P300-1T170	P.11
P300-1T240	P.11
P300-1T-B	P.11
P300-1T-H	P.11
P300-2A10	P.12
P300-2A20	P.12
P300-2A40	P.12
P300-2A60	P.12
P300-2A80	P.12
P300-2-B	P.12
P300-2S10	P.12
P300-2S20	P.12
P300-2S40	P.12
P300-2S60	P.12
P300-2S80	P.12
PD-2AD	P.22
PD-2AES	P.20
PD-2AL	P.20
PD-2AM	P.20
PD-2AS	P.20
PD-2SD	P.22
PD-2SES	P.20
PD-2SM	P.20
PD-2SS	P.20
PD-CA-16	P.22
PD-CA-64	P.22
PD-CRA	P.21
PD-CRD-L	P.21
PD-CRD-M	P.21
PD-CRD-P	P.21
PD-CTAD-1T	P.27
PD-CTAD-G	P.27
PD-CTAD-HM	P.27
PD-CTAD-IN	P.27

製品番号	ページ
PD-CTAD-LF	P.27
PD-CTAD-LM	P.27
PD-CTAD-SM	P.27
PD-CTAD-WPD	P.27
PD-CTH	P.27
PD-CTTU-150252	P.27
PD-CTTU-600504	P.27
PD-CTTU-606501	P.27
PD-DA-A	P.26
PD-DA-J4	P.26
PD-DA-J6	P.26
PD-DA-K	P.26
PD-DA-P	P.26
PD-DA-W	P.26
PD-EZ-M	P.30
PD-IN-2ES	P.12,14,20
PD-IN-2L	P.14,20
PD-IN-2M	P.12,14,20
PD-IN-2S	P.12,14,20
PD-IN-3L	P.18
PD-IN-3M	P.18
PD-IN-3S	P.18
PD-IN-D	P.12,14,15,22
PD-IT-S	P.30
PD-OSC-A	P.24
PD-PC-1	P.29
PD-PER	P.21
PD-PSEX-S	P.30
PD-RA330	P.19
PD-RA330-L	P.19
PD-RA-A	P.26
PD-RA-H	P.26
PD-RA-M	P.26
PD-RA-T	P.26
PD-SA-R	P.26
PD-SA-S	P.26
PD-TW-J4	P.26
PD-TW-J6	P.26
SC-C-H125	P.29
SC-C-H70	P.29
SC-ML	P.29
SC-SM	P.29
SC-T-F	P.29

製造販売元

株式会社ナカニシ

〒322-8666 栃木県鹿沼市下日向700
TEL: 0289-90-0210 FAX: 0289-64-3890

正しく安全にお使いいただくため、ご使用前に必ず「取扱説明書」「添付文書」をお読みください。仕様及び形状は予告なく変更する場合がありますのでご了承ください。

Create it 